



Operating Instructions for Wahl Travel Shavers

Instrucciones de Uso de las Rasuradoras de Viaje Wahl

Models 7065L, 7066

3-YEAR LIMITED WARRANTY Valid in U.S.A. Only

If your Wahl product fails to operate satisfactorily within three (3) years from the date of original purchase or receipt as a gift, Wahl will, at our option, repair or replace the product and return it to you FREE OF CHARGE. **Do not return this product to store where purchased.** Products needing repair under this warranty should be returned with postage pre-paid to the following address or call 1-800-767-9245 for assistance:

**Wahl Clipper Corp.
Attn: Repair Department
3001 Locust Street
Sterling, Illinois 61081**

When mailing, please include a note describing the defect and the date of original purchase or receipt as a gift. Products out of warranty will be repaired at our standard repair charges.

This warranty does not cover products damaged by:

1. Modification or repair by anyone other than Wahl Clipper Corporation or a Wahl authorized service center;
2. Commercial (non-consumer) use or unreasonable use.

This warranty gives you specific legal rights, and you may also have other rights which vary from state to state. No other written express warranty is given. No responsibility is assumed for incidental or consequential damages of any type or for the use of unauthorized attachments. Some states may not allow the exclusion or limitation of incidental or consequential damages, so the limitation may not apply to you. Warranty valid in U.S.A. only. Outside U.S.A., check with store for Wahl authorized distributor's warranty.

For more information or Product Registration, visit WahlUSA.com

© 2021 Wahl Clipper Corporation
Art No. 55550 (v.2021.05)
Printed in China

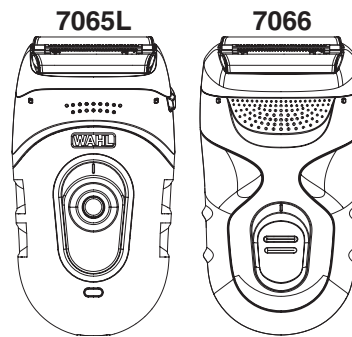

SAVE THESE INSTRUCTIONS For Household Use Only

LOADING / REPLACING BATTERIES (NON-RECHARGEABLE BATTERY UNIT ONLY: MODEL 7066)

1. Remove battery cover from front of trimmer by pushing in and back on the plastic door in the direction of the arrows.
2. Insert two AA batteries (alkaline or lithium) as indicated by molded outline in trimmer.
3. Replace battery cover to its original position.
4. Move switch to "ON" position to use.
5. To maximize battery life, shaver should be shut "OFF" immediately after using.

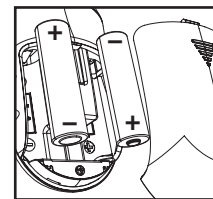

CHARGING OPERATION (RECHARGEABLE UNIT ONLY: MODEL 7065L)

The shaver cannot be overcharged, so you may charge it as often as desired. However, periodic recharging of the shaver, rather than continuous recharging, will prolong battery life. The battery will take approximately 8 hours to fully charge for 60 minutes of use.

This is a rechargeable cord/cordless shaver, so it can be used with the cord to shave even if the charge is low.

LITHIUM-ION BATTERY REPLACEMENT, SHAVER DISPOSAL AND RECYCLING:

- For battery replacement send the entire, intact shaver unit to: Wahl Annex 3001 North Locust, P.O. Box 578, Sterling, IL 61081
- Do not attempt to remove the battery. Lithium-Ion batteries can explode, catch fire, and/or cause burns if disassembled, damaged, or exposed to water or high temperatures.
- If you choose not to replace the battery, the entire, intact shaver unit must be disposed. Do not attempt to remove the battery for disposal. Lithium-Ion batteries may be subject to local disposal regulations. Many locations prohibit disposal in standard waste receptacles. Check your local laws and regulations.
- For recycling contact a government recycling agency, waste disposal service, retailer, or visit online recycling sources, such as www.batteryrecycling.com or www.rbrcc.org.

TIPS FOR FIRST-TIME USERS

If you are using an electric shaver for the first time, your skin will probably need to condition itself to this new shaving technique. Start on the easiest part of the face first, usually the smooth portion of the face below the ear. Shave with a light touch and use your Wahl shaver exclusively for three to four weeks, or longer if you have sensitive skin or if your whiskers grow at different angles in certain areas. **Initially your shaves may not be as close as you would like**, and your skin may become a bit irritated. But if you stick with it, you will eventually get great shaves.

If you have been using another type of electric shaver before, there may also be a period of conditioning prior to receiving maximum results.

QUICK TIPS & HANDY REMINDERS

1. If you are a first-time electric shaver user, or changing from another brand, there will be a 2 to 3 week (or less) adjustment period while your face and beard adapts to the new foil.
2. When you open your package, charge your shaver for 1 hour before the first shave or until charging is complete (7065L Only).
3. Be sure to clean the shaver, cutter bars and foil after every three or four shaves.
4. Keep using and both your face and beard will adapt to the shaver.

1

2

3

4

TRAVEL LOCK

Wahl travel shavers come with a travel lock to avoid accidental activation while transporting.

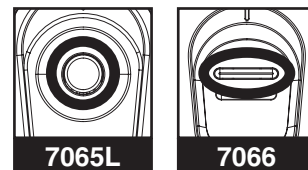

To turn on shaver, press the lock button and slide switch to the "ON" position.

Lock will reengage when the shaver is turned "OFF".

FOR FAST, CLOSE SHAVES

We suggest that you thoroughly cleanse and completely dry your skin prior to shaving. For maximum speed and efficiency, hold the shaver so that both screens are in contact with the skin.

Shave both with and against the grain of the beard, and stretch the skin taut in the path of the shaver. Guide the dual foil heads **gently** back and forth, primarily against the grain of the beard. **Do not press screen heads hard against face.** Heavy scrubbing action with the shaver could damage the foil and will not result in a closer shave.

Always replace the foil guard to protect the delicate dual foil heads when shaver is off.

SHAVING HEAVY BEARD GROWTH

Begin shaving in a less dense area of the beard. Move the shaver back and forth on a small area of the face (this picks up the hairs that grow in all directions). When you see that this small area is shaved clean, gradually move into a new area while still using the back and forth motion. Continue this motion, one small section at a time, until entire face is shaved.

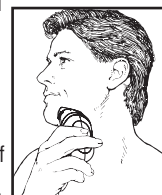

CLEANING AND MAINTENANCE SHAVER HEAD CARE

For maximum performance, we recommend you clean your shaver after every few shaves.

Any servicing, other than replacement of foil head and cutter bars, should be performed by an authorized Wahl Shaver Service Center or Wahl Clipper Corporation (see Warranty for mailing address information).

To clean, turn shaver "OFF" and remove the foil head by pushing the shaver head release buttons on the side of the shaver head and rocking the foil head off.

Lightly tap the open side of the foil head on a hard surface to remove the majority of loose stubble particles. **Be careful not to tap foil.**

Open foil cage and clean stubble every so often. It is not recommended that you remove the blades.

From time to time, you will need to replace the cutters and foils. If you notice that it is taking you longer to shave, your face starts to feel some irritation, or the foil seems to become warm to the touch, it is probably time to replace the cutters and foils.

Replace the cutters and foils only with WAHL parts:

Model 7065L: Replacement Head 50221

Model 7066: Replacement Head 50222

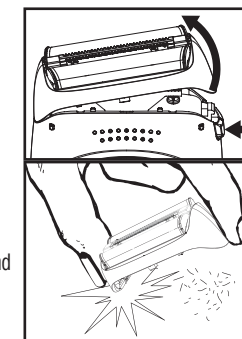

FOIL CLEANING & CARE

Clean with the included brush.

Foils and cutter bar should be handled carefully and never bumped or used to cut dirty or abrasive material.

STORAGE

Before storing your shaver, use the cleaning brush to whisk any loose hairs from the unit, foils and cutter bar. Store unit in such a manner so that foils are protected from damage.

When the shaver is not in use, the shaver foil guard attachment should be in place to protect the foils.

This appliance should be stored in a manner where it is not subjected to crushing, heating above 100°C (212°F), or incineration.

SERVICE AND REPAIR

If you have problems with your shaver, send it prepaid with a note explaining the problem to:

Wahl Clipper Corporation
Attn: Repair Department
3001 Locust Street
Sterling, IL 61081
Telephone (800) 767-9245

For products purchased outside the United States, contact your distributor.

60 Day Money Back Guarantee!

If for any reason within 60 days of purchase of your Wahl® shaver you are not satisfied with your shaver and would like a refund, just return your shaver, together with the sales receipt, to the retailer from whom you purchased it. Wahl will reimburse all retailers who accept shavers within 60 days of purchase. If you have any questions regarding this money-back guarantee, please call 1-800-767-9245 in the United States.

5

6

7

8

9

Do Not Rinse Shaver

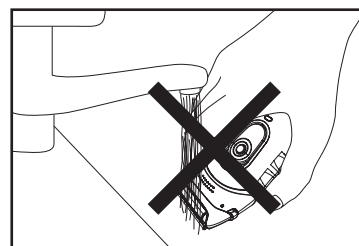

FEATURES

- | | |
|---|-------------------------------|
| 1. Socket & Charger Contacts (7065L Only) | 5. Cutter Bar Assembly |
| 2. Battery Cover (7066 Only) | 6. Flex Foil Head |
| 3. On/Off Switch | 7. Shaver Head Release Button |
| 4. Switch Lock | 8. Foil Guard |
| | 9. Charger (7065L Only) |

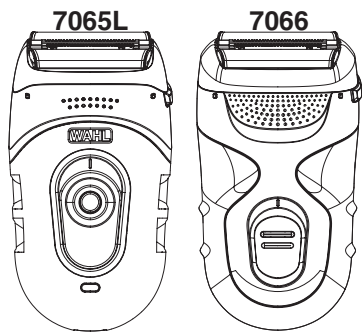

GUARDE ESTAS INSTRUCCIONES Solamente Para Uso Residencial COLOCACIÓN / REEMPLAZO DE BATERÍAS (SOLAMENTE LA UNIDAD SIN BATERIAS RECARGABLES: MODELO 7066)

1. Saque la tapa del compartimento de las pilas, situada en la parte frontal de la recortadora, empujando hacia dentro y hacia atrás en la puerta de plástico, en la dirección de las flechas.
2. Inserte dos pilas del tipo AA (alcalinas o de litio), en la forma en que se indica siguiendo los perfiles que aparecen el compartimento de las pilas, de la recortadora.
3. Vuelva a poner la tapa del compartimento de las pilas en su lugar.

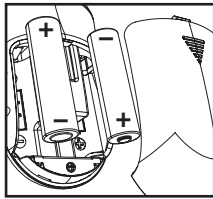

1

PARA LOGRAR UN RASURADO RÁPIDO Y AL RAS

Sugerimos que limpie y seque por completo su piel antes de rasurarse. Para lograr máxima velocidad y eficiencia, sujete la rasuradora de modo que ambas rejillas estén en contacto con la piel.



Rasúrese la barba tanto en el sentido de su crecimiento como en sentido contrario, y estire la piel antes de pasar la máquina. Mueva **suavemente** los cabezales dobles a uno y otro lado, principalmente en contra del sentido de crecimiento de la barba. **No presione las rejillas contra su cara.** Presionar demasiado la afeitadora puede dañar la hoja, lo cual afectaría la afeitada.

Coloque siempre el protector de la hoja para evitar daños a los cabezales dobles cuando la rasuradora esta apagado.

RASURADO DE BARBAS POBLADAS

Empiece rasurándose la zona de la barba que esté menos poblada. Mueva la rasuradora de ida y vuelta en una pequeña zona de la cara (esto para cortar los pelos que crecen en diferentes direcciones). Cuando se haya rasurado completamente esta zona pequeña, mueva la rasuradora gradualmente a una zona nueva sin abandonar el movimiento de ida y vuelta. Siga avanzando en pequeñas áreas hasta terminar de rasurar toda su cara.

6

4. Coloque el botón de encendido en la posición ON, para usarla.
5. Para maximizar la vida de las pilas, la rasuradora debe apagarse (botón de encendido en la posición OFF) inmediatamente después de su uso.

OPERACIÓN DE CARGA (ÚNICAMENTE PARA LA UNIDAD RECARGABLE: MODELO 7065L)

No es posible cargar la rasuradora en exceso por lo que puede cargarla tanto como lo desee. Sin embargo, recargando la rasuradora periódicamente, en vez de continuamente, prolongará la vida útil de su batería. La batería tardará aproximadamente 8 horas en cargarse por completo, con lo que podrá usarse 60 minutos.

Esta es una rasuradora recargable con cable/inalámbrica, así que puede usarla con el cable para rasurar incluso cuando la carga esté baja.

CAMBIO DE LA PILA DE LITIO ION, DESECHO DE LA RASURADORA Y RECICLAJE:

- Para cambiar la pila, envíe toda la rasuradora intacta a: Wahl Annex 3001 North Locust, P.O. Box 578, Sterling, IL 61081
- No intente sacar la pila. Las pilas de litio ion pueden explotar, incendiarse o causar quemaduras si se desarman, se dañan o las exponen al agua o altas temperaturas.
- Si decide no cambiar la pila, debe desechar toda la rasuradora. No intente sacar la pila para desecharla. Las pilas de litio ion están sujetas a reglamentos de desechos locales. Muchos lugares prohíben el desecho en recipientes de basura corrientes. Consulte las leyes y reglamentos locales.
- Para el reciclaje, contacte a la agencia de reciclaje gubernamental, el servicio de basuras, el comerciante minorista o las fuentes de reciclaje en línea, tal como www.batteryrecycling.com o www.rbrc.org.

2

LIMPIEZA Y MANTENIMIENTO CUIDADO DEL CABEZAL DE LA AFEITADORA

Para un máximo rendimiento, recomendamos que limpie la rasuradora regularmente después de usarla unas cuantas veces. Cualquier otro tipo de servicio, que no sea el reemplazo del cabezal foil y las barras cortadoras, debe ser llevado a cabo por un Centro de Servicio autorizado para las Rasuradoras de Wahl, o por Wahl Clipper Corporation (en la garantía encontrará la dirección correspondiente).

Para limpiarla, apague la rasuradora y quite el cabezal de lámina empujando los botones de liberación a ambos lados del cabezal de la afeitadora y moviendo el cabezal de lámina de lado a lado.

Golpee ligeramente el lado abierto del cabezal foil contra una superficie dura para expulsar la mayoría de los residuos capilares. **Tenga cuidado de no golpear la hoja.**

Abra la cubierta de lámina y limpie los residuos ocasionalmente. No es recomendable quitar las cuchillas.

Después de un período de uso, usted necesitará reemplazar la barra cortadora y los cabezales. Si usted nota que le toma más tiempo el rasurarse, su cara se irrita, o el cabezal se calienta, es probable que necesite reemplazar la barra cortadora y los cabezales.

Solamente utilice piezas WAHL:

Modelo 7065L: Cabeza de Reemplazo 50221

Modelo 7066: Cabeza de Reemplazo 50222

7

CONSEJOS PARA USAR POR PRIMERA VEZ

Si es la primera vez que va a utilizar una rasuradora eléctrica, probablemente necesitará acondicionar la piel para esta nueva técnica de rasurar. Empiece en la parte más fácil de rasurar de su rostro, generalmente el parte de su cara debajo de su oído. Rasúrese con gentileza y use exclusivamente su rasuradora por tres o cuatro semanas, o por más tiempo si su piel es sensible o si su pelo facial crece en diferente dirección en ciertas partes de su rostro. **Al principio sus rasuradas no serán tan perfectas como lo desearía,** y la piel puede irritarse un poco. Sin embargo, al continuar usando la rasuradora, obtendrá en el tiempo indicado unas rasuradas perfectas.

Si anteriormente ha usado otro tipo de rasurada eléctrica, es posible que tenga que transcurrir un cierto período de acondicionamiento antes de obtener los mejores resultados.

No Enjuague La Afeitadora

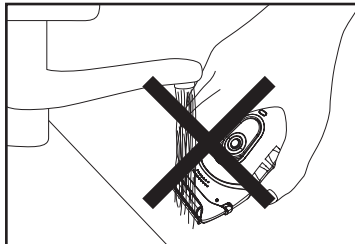

3

LIMPIEZA Y CUIDADO DE LÁMINAS

Límpielas con el cepillo incluido.

La lámina y la barra cortadora deben manipularse con cuidado y nunca deben golpearse o usarse para cortar material sucio o abrasivo.

ALMACENAMIENTO

Antes de guardar la rasuradora, use el cepillo de limpieza para retirar cualquier vello suelto de la unidad, las láminas y la barra cortadora. Guarde la unidad de tal manera que las láminas estén protegidas contra los daños.

Cuando la recortadora no esté en uso, el accesorio protector de láminas de la rasuradora debe estar colocados de forma que se protejan las láminas.

Este aparato se debe guardar de manera que no sea sometido a aplastamiento, calentamiento a más de 100°C (212°F) o incineración.

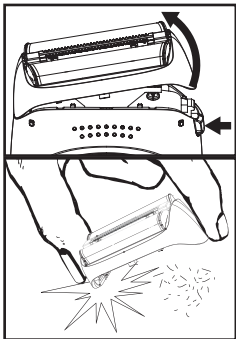

8

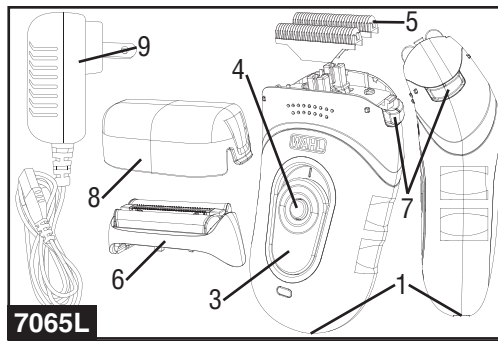

7065L

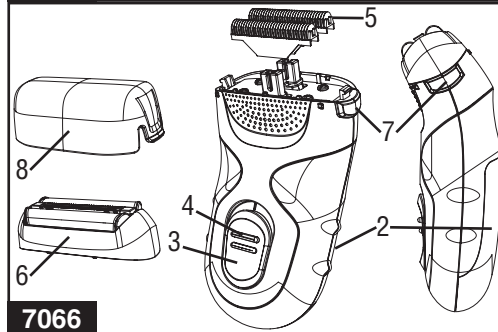

7066

CARACTERÍSTICAS

1. Enchufe y Contactos del Cargador (Solamente la 7065L)
2. Cubierta de la Batería (Solamente 7066)
3. Interruptor de Encendido/ Apagado (On/Off)
4. Seguro del Interruptor
5. Ensamblaje de la Barra Cortadora
6. Cabezal Flex Foil
7. Botón de Desenganche del Cabezal de la Rasuradora
8. Protector del Cabezal
9. Cargador (Solamente la 7065L)

4

SERVICIO Y REPARACIÓN

Si tiene problemas con la rasuradora, envíela con franqueo prepagado y una nota explicando el problema a:

Wahl Clipper Corporation
Attn: Repair Department
3001 Locust Street • P.O. Box 578
Sterling, IL 61081
Teléfono (800) 767-9245

Para productos comprados fuera de Estados Unidos, póngase en contacto con su distribuidor.

GARNATÍA 60 DIAS PARA DEVOLUCIÓN DE SU DINERO

Si por cualquier razón entre los 60 días de la compra de su rasuradora de Wahl no esta satisfecho con su compra y desea una devolución de su dinero, regrese la recortadora junto con su recibo de compras a la tienda donde lo compro. Wahl reembolsara a las tiendas quienes acepta las rasuradoraa entre los 60 días de su compra. Si tiene preguntas tocantes esta Garantía, por favor llamanos al 1-800-767-9245 en los Estados Unidos.

9

CONSEJOS RÁPIDOS Y COSAS PARA RECORDAR

1. Si es la primera vez que utiliza una rasuradora eléctrica, o ha utilizado una rasuradora eléctrica de otra marca, su cara y su barba necesitarán de un período de ajuste de 2 a 3 semanas (o menos) para adaptarse al nuevo cabezal.
2. Cuando abra el empaque, cargue su rasuradora por un hora antes de utilizarla por primera vez o hasta la carga es completo (Solamente la 7065L).
3. Asegúrese de limpiar la rasuradora, el ensamblaje de la barra cortadora y el cabezal cada tres o cuatro rasuradas.
4. Siga utilizando la rasuradora y se dará cuenta como su rostro y su barba se adaptan a la rasuradora.

SEGURO DE VIAJE

Las rasuradoras de viaje de Wahl incluyen un seguro de viaje que



evita que se enciendan accidentalmente durante el transporte.

Para encender la rasuradora oprima el botón del seguro y deslice el interruptor a la posición "ON" (Encendido).

El seguro volverá a activarse cuando apague la rasuradora.

5

GARANTÍA LIMITADA DE 3 AÑOS

Válida en EE. UU. Solamente

Si su producto Wahl no funciona de forma satisfactoria durante un período de tres (3) años contados a partir de la fecha original de compra o de recibirlo como regalo, Wahl reparará o reemplazará el producto a su criterio y se lo devolverá SIN CARGO. **No devuelva este producto a la tienda donde fue adquirido.** Los productos que necesiten ser reparados conforme a esta garantía deben enviarse con franqueo pagado a la siguiente dirección o llame al 1-800-767-9245 para obtener asistencia:

**Wahl Clipper Corp.
Attn: Repair Department
3001 Locust Street
Sterling, Illinois 61081**

Cuando envíe un correo, incluya una nota que describa el defecto y la fecha original en que se compró o se recibió como regalo. Los productos fuera de garantía se repararán aplicando nuestros cargos de reparación estándar.

Esta garantía no cubre los productos dañados por las siguientes causas:

1. Modificación o reparación efectuada por otra persona que no pertenezca a Wahl Clipper Corporation ni a un centro de servicio autorizado por Wahl;
2. Uso comercial (no de consumidor) o no razonable.

Esta garantía le otorga derechos legales específicos y usted también puede tener otros derechos que varían en cada estado. No se otorga ninguna otra garantía explícita por escrito. No se asume responsabilidad alguna por daños indirectos o consecuentes de cualquier tipo, ni por el uso de accesorios no autorizados. Algunos estados pueden prohibir la exclusión o la limitación de daños indirectos o consecuentes, de modo que esta limitación puede no aplicarse a su caso. Garantía sólo válida en EE. UU. Fuera de EE. UU., consulte en la tienda sobre la garantía del distribuidor autorizado de Wahl.

10