

Deluxe Wand

Full-Size Corded Massager



The Brand Used By Professionals® Since 1919

© 2010 Wahl Clipper Corporation • Part No. 93342-800 • Printed in China

IMPORTANT SAFEGUARDS

When using an electrical appliance, basic precautions should always be followed, including the following:

READ ALL INSTRUCTIONS AND SAFEGUARDS BEFORE USING.

DANGER

To reduce the risk of death or electric shock:

1. Do not reach for an appliance that has fallen into water. Unplug immediately.
2. Do not use while bathing or in the shower.
3. Do not place or store appliance where it can fall or be pulled into a tub or sink. Do not place in or drop into water or other liquid.
4. Always unplug this appliance from the electrical outlet immediately after using and before cleaning.
5. Do not use massager without attachments.

WARNING

To reduce the risk of burns, fire, electric shock or injury to persons:

1. This appliance should never be left unattended when plugged in. Unplug from outlet when not in use, and before putting on or taking off parts.
2. Do not operate this appliance under a blanket or pillow. Excessive heating can occur and cause fire, electric shock or injury to persons.

1

3. Close supervision is necessary when this appliance is used by, on, or near children, invalids or disabled persons.
4. This massager contains an electro magnetic motor. To avoid risk of injury, it must not be used within six inches of an implantable cardiac device.
5. Use this appliance only for its intended use, as described in this manual. Do not use attachments not recommended by the manufacturer.
6. Never operate this appliance if it has a damaged cord or plug, if it is not working properly, if it has been dropped or damaged, or dropped into water. Return to Wahl for examination and repair.
7. Do not carry this appliance by supply cord or use cord as a handle.
8. Keep the cord away from heated surfaces.
9. Never drop or insert any object into any opening on this appliance.
10. Do not use outdoors.
11. Do not operate where aerosol (spray) products are being used or where oxygen is being administered.
12. In case of pregnancy, diabetes or illness, consult your physician before using this massager.
13. Do not use massager on:
 - a. Sensitive skin, swollen or inflamed areas, in the presence of poor circulation, where skin eruptions are present, or in the presence of unexplained calf or abdominal pain.

2

- b. Varicose veins.
- c. The front of the neck.
- d. Genital areas.
- e. Sleeping or unconscious persons.

14. When using a massage attachment, be sure to secure the attachment fully onto the massager and keep it on while massaging.
15. Do not use this massager for more than 20 minutes at one time.
16. To disconnect, turn unit to the OFF position, then remove plug from outlet.

SAVE THESE INSTRUCTIONS For Household Use Only

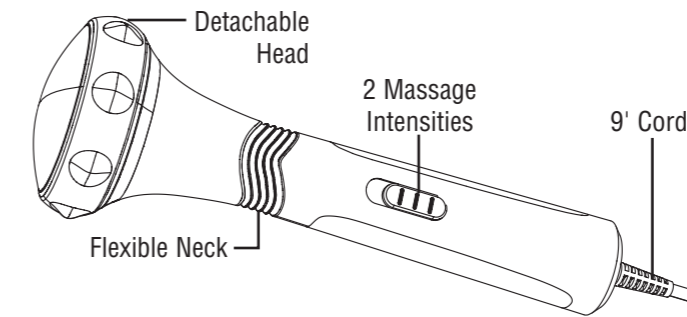

3

4

MASSAGE ATTACHMENTS

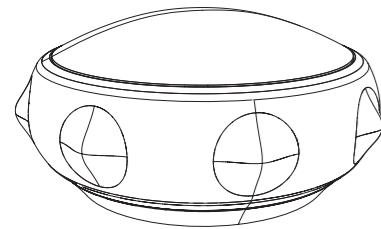

SMOOTH ATTACHMENT

Creates a gentle, relaxing massage for all-over general body use. A ring of knobs pinpoints concentrated area.

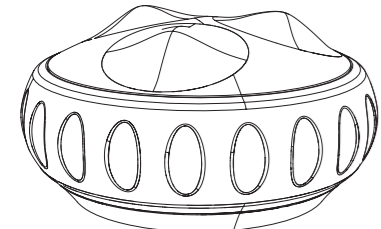

KNEADING ATTACHMENT

Larger ridges target deep into tissue. Slotted side surface provides light muscle massage.

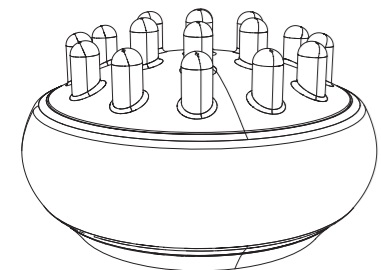

DEEP ATTACHMENT

Long prongs designed to dig deep into muscles. A smooth surfaced ring provides for a soothing massage.

5

CHANGING ATTACHMENTS

To remove an attachment head, twist the head counter-clockwise until it unlocks, and pull away from the massager. To insert an attachment, place the head on the massager and twist it clockwise until it locks into place.

CLEANING/STORAGE

Always unplug massager before cleaning.

To clean, simply wipe unit with a dry, soft cloth. Do not immerse in water or use any harsh cleaners or solvents. When storing unit, make sure cord is not twisted or kinked.

6

MASSAGE TECHNIQUES

SHOULDERS AND NECK —

Massage each shoulder toward back of neck to point just behind and below ear. Then back to shoulder. Repeat several times.

ARMS —

Start with a gentle massage of the palms and fingers. Next, using a circular motion, move upward to forearms. Then up to biceps and shoulders.

LEGS —

If desired, massage bottoms of feet. Then, using a circular motion, massage each leg from calf on up and over thigh.

CHEST —

Massage from center of chest outward, and up toward each shoulder.

BACK —

Massage from top of spine to bottom, and from center outward.

ABDOMEN —

Relax abdominal muscles by massaging from center outward, using a gentle, circular motion.

JOINTS —

Relieve tired, aching knees and elbows with smooth, circular strokes.

FACE —

Gently massage from the nose outward, taking care to avoid contact with the eye.

SCALP —

Start at the back of the neck and massage up to the top of the head. Using this up and down motion, massage across the scalp.

7

SERVICE AND REPAIR

This unit has no user-serviceable parts. If you have problems with your massager, **do not return it to store where purchased.** Send it prepaid with a note explaining the problem to:

Wahl Clipper Corporation
Attention: Repair Department
3001 Locust Street
Sterling, Illinois 61081
Telephone: (815) 625-6525

For products purchased outside the United States, contact your Wahl distributor.

8

OPERATING INSTRUCTIONS

To reduce the risk of electric shock, this appliance has a polarized plug (one blade is wider than the other). This plug will fit in a polarized outlet only one way. If the plug does not fit fully into the outlet, reverse the plug. If it still does not fit, contact a qualified electrician to install the proper outlet. Do not change the plug in any way.

1. With the switches in the OFF position, plug the power cord into an AC outlet. (Make sure the voltage of power supply is the same as that indicated on massager.)
2. Place the desired massage attachment on the massager. The attachments easily twist on and pull off.
3. Slide the switch to the desired massaging speed — I - LOW or II - HIGH.
 - I - LOW — for soothing massage.
 - II - HIGH — for vigorous, deep-penetrating action.
4. Apply the massager to the targeted area, using continual movement. A circular motion is often most effective. (See MASSAGE TECHNIQUES.)

2-YEAR LIMITED WARRANTY

Valid in U.S.A. Only

If your Wahl product fails to operate satisfactorily within two (2) years from the date of original purchase or receipt as a gift, Wahl will, at our option, repair or replace it and return it to you FREE OF CHARGE. Please mail your product prepaid to Wahl Clipper Corporation, 3001 Locust Street, Sterling, Illinois 61081, Attention: Repair Department, with a note describing the defect and the date of original purchase or receipt as a gift (if in warranty). Products out of warranty will be repaired at our standard repair charges.

This warranty is void and no repair or replacement will be made under this warranty or otherwise if:

1. The product is modified in any manner or repaired by anyone other than Wahl Clipper Corporation or Wahl authorized service center.
2. The product has been used commercially or subjected to unreasonable use.

This warranty gives you specific legal rights and you may also have other rights which may vary from state to state. No other written express warranty is given. Any implied warranty, including any warranty of merchantability which may arise from purchase or use is limited to the years period provided in the express warranty. Some states may not allow such limitation, so it may not apply to you. No responsibility is assumed for incidental or consequential damages of any type or for the use of unauthorized attachments. Some states may not allow the exclusion or limitation of incidental or consequential damages, so the limitation or exclusion may not apply to you.

9

PRECAUCIONES IMPORTANTES

Al usar un aparato eléctrico, se deben seguir siempre ciertas precauciones básicas, incluidas las siguientes:

LEA TODAS LAS INSTRUCCIONES Y NOTAS DE PRECAUCION ANTES DE UTILIZARLO.

PELIGRO

Para reducir el riesgo de sacudidas electrocutación:

- No toque el aparato si se ha caído al agua. Desenchúfelo inmediatamente.
- No use el aparato mientras se bañe o se lave.
- No ponga ni guarde el aparato en un lugar donde pueda caerse a la bañera o al lavabo. No lo moje ni deje que se caiga al agua u otros líquidos.
- Desenchufe siempre este aparato de la red eléctrica inmediatamente después de usarlo y antes de limpiarlo.
- No use el masajeador sin colocar los accesorios.

ADVERTENCIA

Para reducir el riesgo de quemaduras, incendios, sacudidas electrocutación o lesiones personales:

- Este aparato no debe dejarse solo cuando esté enchufado. Desenchúfelo de la red cuando no se utilice, y antes de poner o quitar piezas.
- No haga funcionar este aparato debajo de una manta o una almohada. Se puede producir un calor excesivo que puede causar incendios, sacudidas eléctricas o lesiones personales.



CAMBIO DE ACCESORIOS

Para desprender el cabezal accesorio, gire el cabezal hacia la izquierda, hasta que desencaje y retírelo de la masajeadora. Para conectar el accesorio, ponga el cabezal en la masajeadora y gírelo hacia la derecha, hasta que encaje.



LIMPIEZA/GUARDADO

Desenchufe siempre el aparato antes de limpiarlo.

Para limpiar, use simplemente un paño blando seco. No lo sumerja en agua ni use limpiadores o disolventes fuertes. Al guardar la unidad, asegúrese de que el cordón no esté retorcido.

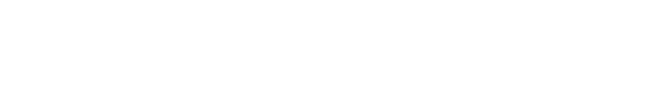

- Es necesario supervisar con cuidado cuando este aparato sea usado por niños, en niños o cerca de niños o personas incapacitadas físicamente.
- Esta masajeadora tiene un motor electromagnético. Para evitar el riesgo de lesiones, no se debe usar en un radio de seis pulgadas de un dispositivo cardíaco implantable.
- Use este aparato solamente para la finalidad a la que está destinado, según se describe en este manual. No use accesorios que no sean recomendados por el fabricante.
- No haga funcionar nunca este aparato si el cordón o el enchufe está dañado, si no funciona bien o si se ha caído o dañado, o se ha mojado.
- No lleve este aparato colgado del cordón de alimentación ni use el cordón como si fuera un asa.
- No acerque el cordón a las superficies calientes.
- No deje caer ni inserte nunca un objeto por cualquiera de las aberturas del aparato.
- No lo use al aire libre.
- No opere con productos de aerosol (pulverizador) o en lugares donde se administre oxígeno.
- En caso de embarazo, diabetes o enfermedad, consulte a su médico antes de utilizar este aparato.
- No lo use en:
 - Zonas de piel sensible, hinchada o inflamada, en casos de mala circulación, en zonas con erupciones o en presencia de dolores desconocidos de las pantorrillas o

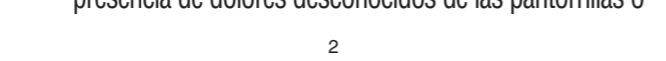

TECNICAS DE MASAJE HOMBROS Y CUELLO

Masajee cada hombro hacia la parte de atrás del cuello hasta justo detrás y debajo de la oreja. Después vuelva al hombro. Repita esto varias veces.

BRAZOS —

Empiece dando un masaje suave haciendo uso de las palmas de las manos y los dedos. Luego, usando un movimiento circular, mueva el aparato hacia los antebrazos. Después suba hacia arriba hasta el bíceps y los hombros.

PIERNAS —

Si lo desea, puede darse un masaje en las plantas de los pies. Después, usando un movimiento circular, masajee cada pierna hacia arriba desde la pantorrilla al muslo.

PECHO —

Masajee desde el centro del pecho hacia afuera, y hacia arriba, hacia los hombros.

ESPALDA —

Masajee desde la parte de arriba de la columna vertebral hasta abajo, y desde el centro hacia afuera.

ABDOMEN —

Relaje los músculos abdominales masajeadando desde el centro hacia afuera, usando unmovimiento circular suave.

ARTICULACIONES —

Alivie las rodillas y los codos cansados y doloridos por medio de movimientos circulares suaves.

CARA —

Masajee suavemente de la nariz hacia afuera, evitando el contacto con los ojos.

CUERO CABELLUDO —

Empiece en la parte posterior del cuello y masajee hacia la parte superior de la cabeza. Masajee a lo largo del cuero cabelludo siguiendo ese movimiento ascendente y descendente.

el abdomen.

- Venas varicosas.
- Parte delantera del cuello.
- Zonas genitales.
- Personas dormidas o inconscientes.

14. Al utilizar un accesorio, cerciórese de fijarlo completamente en la masajeadora y mantenerlo puesto al utilizarla.

15. No use este aparato durante más de 20 minutos de una vez.

16. Para desconectar, ponga la unidad en la posición de apagado y des enchúfelo después de la red.

GUARDE ESTAS INSTRUCCIONES Solamente Para Uso Residencial

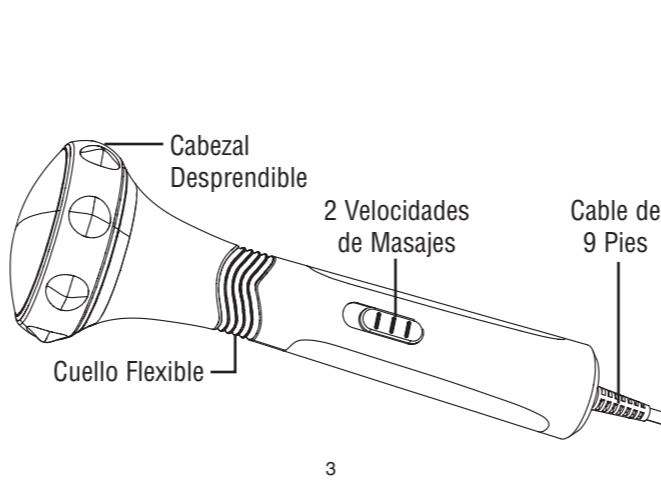

SERVICIO Y REPARACIONES

Esta unidad no tiene piezas que puedan ser reparadas o reemplazadas por el usuario. Si tiene problemas con el aparato, **no lo devuelva a la tienda donde lo compró**. Envíelo previo pago con una nota explicando el problema a:

Wahl Clipper Corporation
Attention: Repair Department
3001 Locust Street
Sterling, Illinois 61081
Teléfono: (815) 625-6525

En caso de productos comprados fuera de Estados Unidos, póngase en contacto con su distribuidor Wahl.



INSTRUCCIONES DE OPERACION

Este dispositivo tiene un enchufe polarizado, para reducir el riesgo de choque eléctrico (una cuchilla es más ancha que la otra). Este enchufe solamente entra de una manera en un tomacorriente polarizado. Si el enchufe no encaja completamente en el tomacorriente, invíértalo. Si no entra de ninguna manera, contacte a un electricista competente para que le instale el tomacorriente adecuado. No cambie el enchufe de ninguna manera.

- Ponga el interruptor del aparato en la posición de apagado y enchufe el aparato a una red de corriente alterna. (Asegúrese de que el voltaje de la red sea igual que el indicado en el aparato).
- Coloque el accesorio deseado en la punta del masajeador. El accesorio se monta y se desmonta fácilmente.
- Coloque el interruptor en la velocidad deseada: I - LOW (BAJA) o II - HIGH (ALTA).
 - I - BAJA** para masajes sedantes.
 - II - ALTA** para masajes vigorosos y penetrantes.
- Aplique el masajeador en el área a tratar, usando un movimiento continuo. Un movimiento en círculos es, frecuentemente, más efectivo. (Vea TÉCNICAS DE MASAJE.)

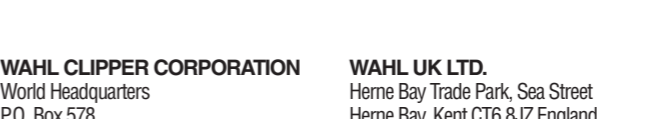
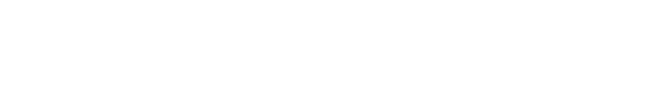
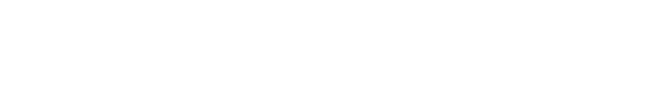

WAHL CLIPPER CORPORATION
World Headquarters
P.O. Box 578
Sterling, Illinois 61081 USA
Phone: 800-334-4627
VISIT US at www.wahl.com

WAHL CHINA
Xikou, Fenghua, Zhejiang
P.R. China 315502
Phone: 86-574-222-45085
Fax: 86-574-8884-5097

WAHL GmbH
Roggenbachweg 9
D-78089 Unterkirnach
Germany
Phone: 49-7721-8060
Fax: 49-7721-806114



ACCESORIOS DE MASAJES

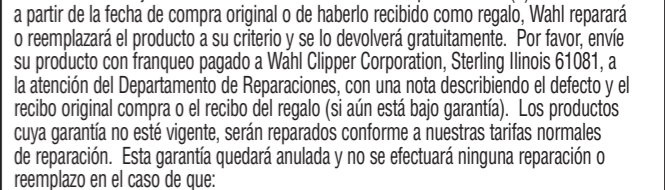
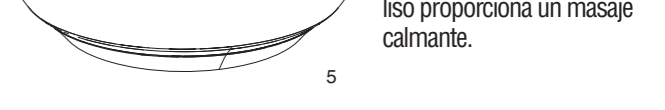
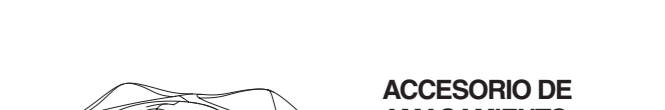
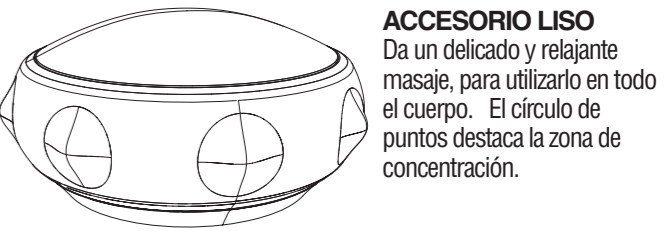

- Si el producto se modifica de cualquier manera o es reparado por cualquier otra persona con excepción de Wahl Clipper Corporation o centro de servicio autorizado Wahl.
- El producto se ha utilizado comercialmente o se ha sujetado al uso desrazonable.

Esta garantía le otorga derechos legales específicos y usted podrá tener otros derechos que pueden variar de un estado a otro. No existe otro documento como tal y no se dará ningún otro por escrito. Cualquier otra garantía implícita, incluyendo cualquier garantía mercantil que pueda surgir de la compra de este producto o de su uso, está limitada al período de años mencionado en esta garantía expresa. Es posible que algunos estados no permitan dichas limitaciones, y por tanto puede que esta limitación no sea aplicable a su caso. No se asume ninguna responsabilidad por daños incidentales o daños causados por la utilización inadecuada, o por el uso de accesorios sin autorización del fabricante. Puede que algunos estados no permitan la exclusión o la limitación de daños incidentales o por daños debidos a la utilización inadecuada de este producto, de modo que la exclusión o limitación pueda no ser aplicable a su caso.

WAHL INTERNATIONAL
P.O. Box 578
Sterling, Illinois 61081
Fax: 815-625-6780

