



**KMX CORDLESS**  
2 Speed Professional Clipper  
**OPERATION MANUAL**

**es** Instrucciones de uso  
**F** Mode d'emploi

**E** Operating instructions

**IMPORTANT SAFETY INSTRUCTIONS**

When using an electrical appliance, basic precautions are required to always be followed, including the following: Read all instructions before using this clipper.

**DANGER:**

- To reduce the risk of death or injury by electric shock:
  - Do not reach for an appliance that has fallen into water. Unplug immediately from receptacle.
  - Do not use while bathing or in a shower.
  - Do not place or store appliance where it is able to fall or be pulled into a tub or sink. Do not place in or drop into water or other liquid.
  - Always unplug the unit from the electrical outlet immediately after use or after charging the battery.
  - Unplug this appliance before cleaning.

**WARNING:**

- To reduce the risk of burns, fire, electric shock, or injury to persons:
  - Do not crush, disassemble, heat above 100°C (212°F), or incinerate the appliance, due to risk of fire, explosion, or burns.
  - Keep this appliance dry.
  - This appliance can be used by children aged from 14 years and above and persons with reduced physical, sensory or mental capabilities or lack of experience and knowledge if they have been given supervision or instruction, by a person responsible for their safety, concerning the use of the appliance in a safe way and understand the hazards involved. Children should be supervised to ensure that they do not play with the appliance. Cleaning and user maintenance shall not be made by children without supervision.
  - The appliance is only to be used with the power supply unit provided with the appliance.
  - Use this appliance only for its intended use as describe in this manual. Do not use attachments not specified by the manufacturer.
  - Never operate this appliance when it has a damaged cord or plug, when it is not working properly, after it has been dropped or damaged, or after it has been dropped into water. Return the appliance to a service center for examination and repair.
  - Keep the cord away from heated surfaces.
  - Never operate this appliance with the air openings blocked or while on a soft surface, such as a bed or couch, where it is possible for the air openings to be blocked. Keep the air openings free of lint, hair, and similar objects.
  - Never drop or insert any object into any opening.
  - Do not use outdoors or operate where aerosol (spray) products are being used or where oxygen is being administered.
  - Do not use this appliance with a blade or attachment that has been damaged or broken, as it has the potential to result in injury.
  - Always attach plug to appliance first, then to outlet. To disconnect, turn all controls to off position (e.g. "0") then remove plug from outlet.
  - During use, do not place or leave the appliance where it is expected to be subject to damage by an animal, or exposed to weather.
  - Cutting blades may become hot after prolonged use.

**SAVE THESE INSTRUCTIONS**

THIS CLIPPER WAS DESIGNED FOR COMMERCIAL USE ONLY

Only use hair clippers to cut human hair. Only use animal clippers to trim animal hair and fur. This appliance is intended for trimming purposes only.

USA and CANADA Lithium Ion Battery Replacement, Repair, and Recycling:

- For battery replacement (US only), send to:
  - Wahl Annex
  - 3001 North Locust Street
  - PO Box 578
  - Sterling, IL 61081

- Do not attempt to remove the battery.
- Lithium Ion batteries can explode, catch fire, and/or cause burns if disassembled, damaged, or exposed to water or high temperatures.
- If you choose not to send the appliance in for battery replacement, the entire, intact clipper unit must be disposed. Do not attempt to remove the battery for disposal.
- Lithium Ion batteries are subject to local disposal regulations. Many locations prohibit disposal in standard waste receptacles. Check your local laws and regulations.
- For recycling, contact a government recycling agency, waste disposal service, retailer, or visit online recycling sources, such as [www.batteryrecycling.com](http://www.batteryrecycling.com) or [www.rbrcc.org](http://www.rbrcc.org)

**DESCRIPTION OF PARTS (FIGURE 1)**

- A. Blade set
- B. LED charging indicator
- C. On/off switch
- D. Appliance socket
- E. Blade release button
- F. Appliance plug
- G. Plug-in transformer
- H. Cleaning brush
- I. Blade oil
- J. Blade latch
- K. Blade retainer

**DIRECTIONS:**

- Charge the clipper battery fully before using for the first time.
- This clipper is equipped with two different operating speeds. Turn the clipper on by sliding the on/off switch upward. Position "1" runs at 3,700 strokes per minute (SPM). Position "2" runs at 4,500 strokes per minute (SPM). After use, switch the clipper off by sliding the on/off switch back down to Position "0"

**CHARGING THE BATTERY**

- During cordless operation, the LED light will light up solid green. When the green LED light begins to flash, this indicates battery charge is low and the unit will need to be recharged.
- When the battery has fully run down, the clipper will switch itself off automatically.
- To charge, connect the cord to the charging socket on the clipper and then plug the plug-in transformer into an electrical socket.
- When the battery begins to charge, an LED light will blink green to indicate the unit is charging. When the LED light has stopped blinking and remains a constant, unblinking green, the clipper is fully charged and ready for use.
- Full charge time will take approximately 90 minutes. A full charge allows for approximately 120 minutes of clipper run time.
- In the case of low battery, the clipper can be used as a corded unit. However the battery will not begin to charge until the clipper is turned off.
- This clipper includes a "Quick Charge" feature; For example, 10 minutes of charge time will provide 15 minutes of run time.

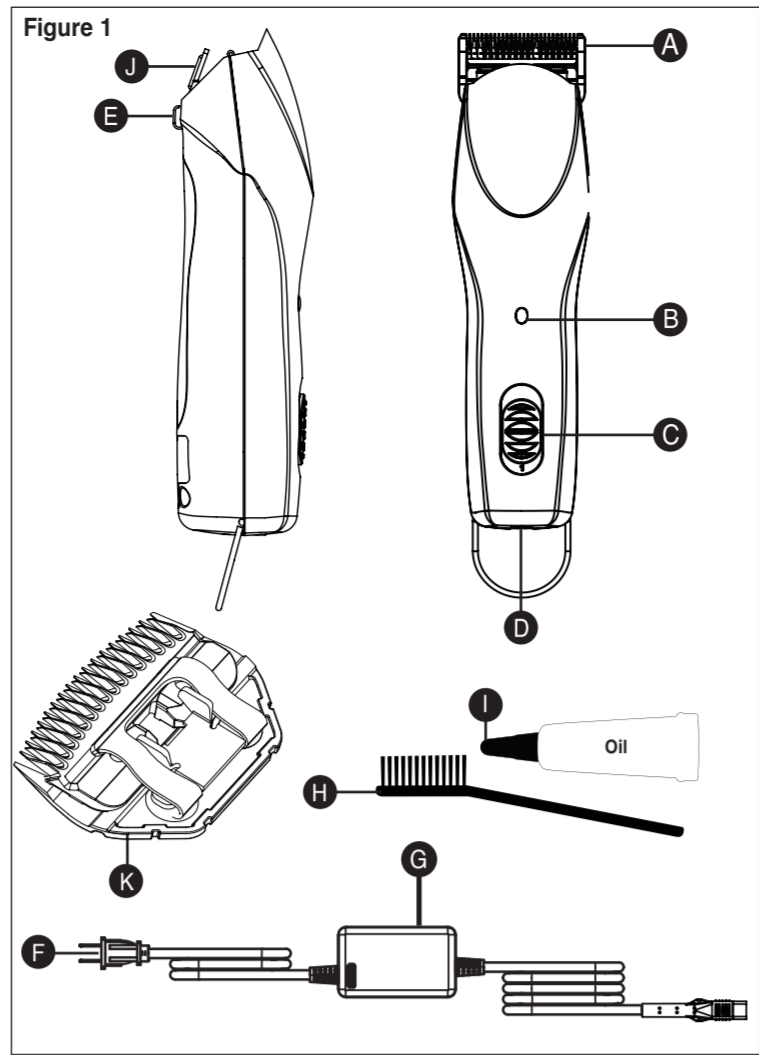

**BATTERY TROUBLESHOOTING**

- Flashing Red LED Light:** The over-current protection circuit has been activated, possibly due to using a dirty or scored blade. The unit will automatically shut down, but can be reset by turning the switch to the off position and then turning it back on. If the problem is not resolved, the unit may stop again right away.
  - Solid Red LED Light:** The battery pack temperature is too high. This could happen if the unit is used under very heavy clipping loads in extreme temperature conditions or while charging the unit in an extreme temperature environment. The unit will be temporarily disabled until the battery temperature returns to a normal level. Do not attempt to recharge the unit until the solid red LED light has turned off.
- If a problem persists, please contact Wahl Customer Service at 1-800-PRO-WAHL.**

**CLEANING AND CARE**

- Do not immerse the clipper in water!
- After each use, use the cleaning brush to remove loose hair from the clipper housing and the blade set.
- The blade set should be oiled frequently (daily) in order to maintain its good cutting performance and thus ensuring a long service life. **Only use Wahl Clipper Blade Oil.** Wahl Clipper Blade Oil has been specifically formulated for Wahl Clipper blades. Using any other lubricant may cause damage to your blades and clipper and would void your clipper's warranty.
- Properly oil your blade using the 5 Point Oiling Method (Figure 2). Place 3 drops of oil along the top of the blade teeth at the left corner, right corner, and center of the blade. Turn the clipper to its side and place a drop of oil at the heel of the top blade. Repeat on the other side. Let the clipper run for 30 seconds to allow the oil to work its way into the blade set.
- Wipe away any excess oil. Only wipe the clipper with a soft cloth, which may be dampened slightly. Do not use solvents or abrasives! (Figure 3)
- The blade set may be cleaned with **Wahl Clipper Cline-Clip hygienic spray.** **Do not use any other cleaning agent.** Wahl Clipper Cline-Clip has been specifically formulated for Wahl Clipper blades. Using any other cleaning agent may cause damage to your blades and clipper and would void your clipper's warranty.
- Insufficient maintenance of the blade set can reduce the operating time considerably.**
- Care should be used to keep the cord untwisted and undamaged. When storing the clipper, coil the cord. Wrapping the cord around the clipper for storage can cause strain to the cord, which over time, can lead to the loosening of the wires and/or electrical shorts.

**CHANGING THE BLADE SET**

- Switch off the clipper using the on/off switch.
- Locate the **blade release button** on the backside of the clipper. Press in the blade release button and gently pull the blade away from the clipper. Slide the blade off the **blade latch** (Figure 4).
- To place a new blade on the clipper, ensure that the **blade latch** is in the correct, upright position, not lying flat against the clipper. (Figure 5)
- If the blade latch is not upright, you will need a flathead screwdriver to pry it up. (Figure 6). Use the flathead screwdriver to pry open the blade latch from the side. Do not attempt to pry the blade latch open from the top as there is a chance the drive tip could be damaged.
- Insert the blade onto the blade latch (Figure 7) by sliding the **blade retainer** over the **blade latch**. Before snapping the blade into place, turn the clipper back on. It is important the clipper be running as this ensures the blade will seat properly. Use the palm of your hand to guide the blade to the clipper. There will be an audible "click" when the blade is set in place.

**LIMITED 5 (FIVE) YEAR WARRANTY**

If your Wahl Product fails to operate satisfactorily within five years from the date of original purchase or receipt as a gift, Wahl will at our option repair or replace it and return it to you FREE OF CHARGE. Our warranty does not cover blades, brushes, or other wear out parts. Please contact Wahl Clipper Corporation's Service and Repair Center located in Sterling, IL at 1-800-PRO-WAHL to receive pre-paid mailing instructions.

Products out of warranty will be repaired at our standard repair charges. This warranty is void and no repair or replacement will be made under this warranty or otherwise if:

- The product is modified in any manner.
- The product is repaired by anyone other than Wahl Clipper Corporation or a Wahl Clipper Corporation Authorized Service Center.
- The product has been subject to unreasonable use.

This warranty gives you specific legal rights and you may also have other rights which may vary from state to state. No other written express warranty is given. Any implied warranty, including any warranty of merchantability, which may arise from purchase or use, is limited to the five-year period in this express warranty. Some states may not allow such limitation, so it may not apply to you. No responsibility is assumed for incidental or consequential damages of any type, or the use of unauthorized attachments. Some states may not allow the exclusion or limitation of incidental or consequential damages, so the limitation or exclusion may not apply to you. Warranty only valid in the United States.

Wahl Clipper Corporation 3001 North Locust Street Sterling, Illinois 61081  
Phone: 1-800-PRO-WAHL Fax: (815) 625-0091

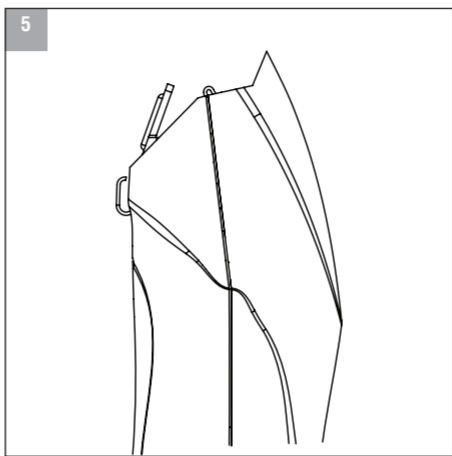
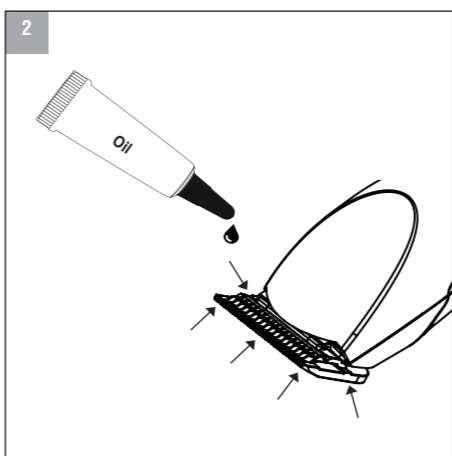

**es** SPANISH (ESPAÑOL)

**INSTRUCCIONES DE SEGURIDAD IMPORTANTES**

Cuando use un aparato eléctrico, siempre debe respetar las precauciones de seguridad básicas, que incluyen las siguientes: leer todas las instrucciones antes de utilizar esta cortadora.

**PELIGRO:**

- Tara reducir el riesgo de muerte o lesiones por descarga eléctrica:
  - No trate de tomar un aparato que haya caído en el agua. Desconéctelo inmediatamente del tomacorriente.
  - No lo use mientras se baña o bajo la ducha.
  - No coloque ni guarde el aparato donde pueda caerse o ser arrastrado a una tina o un fregadero. No lo coloque ni lo deje caer en el agua u otro líquido.
  - Siempre desconecte la unidad del tomacorriente inmediatamente después de usar el aparato o de cargar la batería.
  - Desenchufe este aparato antes de limpiarlo.

**ADVERTENCIA:**

- Para reducir el riesgo de quemaduras, incendios, descargas eléctricas o lesiones a personas:
  - No aplaste, desarme, caliente a más de 100 °C (212 °F) ni incinere el aparato, debido a que existe riesgo de incendio, explosión o quemaduras.
  - Mantenga el aparato seco.
  - Este aparato puede ser utilizado por niños de 14 años de edad en adelante y por personas con capacidades físicas, sensoriales o mentales reducidas o que carezcan de experiencia y conocimientos, si han recibido supervisión o instrucción por parte de una persona responsable de su seguridad respecto al uso del aparato de manera segura, y si comprenden los peligros que conlleva. Es necesario supervisar a los niños para asegurarse de que no jueguen con el aparato. Los niños no deben realizar la limpieza ni el mantenimiento sin supervisión.
  - El aparato solo debe utilizarse con la unidad de fuente de energía proporcionada con el aparato.
  - Utilice este aparato solo para su uso previsto, según se describe en este manual. No utilice accesorios que no sean especificados por el fabricante.
  - Nunca use este aparato si presenta daños en el cable o el enchufe, si no funciona correctamente, después de dejarlo caer o dañarlo, ni después de que se haya sumergido en agua. Devuelva el aparato a un centro de servicio técnico para que sea revisado y reparado.
  - Mantenga el cable alejado de superficies que producen calor.
  - Nunca utilice este aparato con las aberturas de ventilación bloqueadas ni colocado sobre una superficie suave, como una cama o un sofá, en donde es posible que se bloqueen las aberturas de ventilación. Mantenga las aberturas de ventilación libres de pelusa, vello y objetos similares.
  - Nunca deje caer ni inserte ningún objeto en ninguna abertura.
  - No lo utilice al aire libre ni en lugares donde se usen productos en aerosol (rociadores) o donde se administre oxígeno.
  - No use este aparato si tiene alguna cuchilla o accesorio que esté dañado o roto, ya que puede provocar lesiones.
  - Siempre conecte el enchufe al aparato primero y después al tomacorriente. Para desconectarlo, coloque todos los controles en la posición de apagado (por ejemplo, "0") y luego desconecte el enchufe del tomacorriente.
  - Durante el uso, no coloque ni deje el aparato en un lugar donde un animal pudiera dañarlo o en donde esté expuesto a la intemperie.
  - Las cuchillas pueden calentarse luego de un uso prolongado.

**GUARDE ESTAS INSTRUCCIONES**

ESTA CORTADORA FUE DISEÑADA PARA USO COMERCIAL ÚNICAMENTE

Solo utilice cortadoras de cabello para cortar cabello humano. Solo utilice cortadoras para animales para cortar el pelaje de animales. Este aparato está diseñado solo con fines de recorte.

**Reemplazo, reparación y reciclado de baterías de iones de litio en EE. UU. y CANADÁ:**

- Para reemplazar la batería (solo en EE. UU.), envíe el aparato a:
  - Wahl Annex
  - 3001 North Locust Street
  - P.O. Box 578
  - Sterling, IL 61081

- No intente extraer la batería.
- Las baterías de iones de litio pueden explotar, incendiarse y ocasionar quemaduras si se desarman, se dañan o se exponen al agua o a altas temperaturas.
- Si decide no enviar el aparato para el reemplazo de la batería, debe desechar la unidad cortadora completa e intacta. No intente extraer la batería para desecharla.
- Las baterías de iones de litio están sujetas a reglamentaciones de desecho locales
- Muchos lugares prohíben el desecho en recipientes de basura estándar. Consulte las leyes y reglamentaciones locales.
- Para el reciclaje, comuníquese con un organismo de reciclaje gubernamental, servicio de eliminación de desechos, establecimiento minorista o visite recursos de reciclaje en línea, como [www.batteryrecycling.com](http://www.batteryrecycling.com) o [www.rbrcc.org](http://www.rbrcc.org).

**DESCRIPCIÓN DE COMPONENTES (FIGURA 1)**

- A. Cabezal de cuchilla
- B. Luz LED de indicación de carga
- C. Botón de encendido/apagado
- D. Tomacorriente del aparato
- E. Botón de liberación de cuchilla
- F. Enchufe del aparato
- G. Transformador
- H. Cepillo de limpieza
- I. Aceite para cuchilla
- J. Pasador de la cuchilla
- K. Retenedor de la cuchilla

**INSTRUCCIONES:**

- Cargue la batería de la cortadora completamente antes de utilizarla por primera vez.**
- Esta cortadora viene equipada con dos velocidades de funcionamiento distintas. Encienda la cortadora deslizando el interruptor de encendido apagado hacia arriba. La posición "1" funciona a 3,700 carreras por minuto. La posición "2" funciona a 4,500 carreras por minuto. Después de su uso, apague la cortadora deslizando el interruptor de encendido/apagado nuevamente a la posición "0".

**CÓMO CARGAR LA BATERÍA**

- Durante su uso sin cable, la luz LED se encenderá en un color verde sólido. Cuando la luz LED verde comience a parpadear, esto indicará que la batería está baja y la unidad necesita ser cargada.
- Cuando la batería se haya acabado completamente, la cortadora se apagará sola.

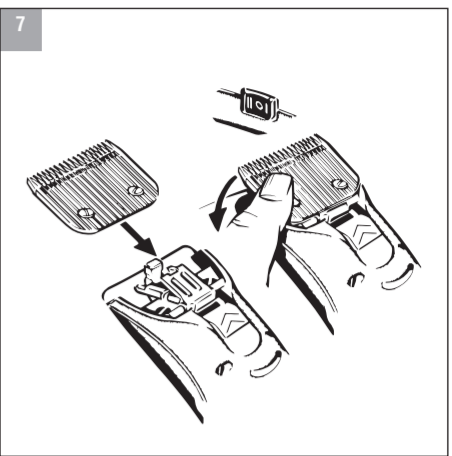
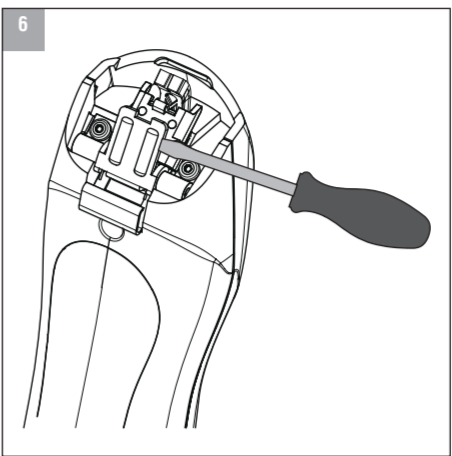
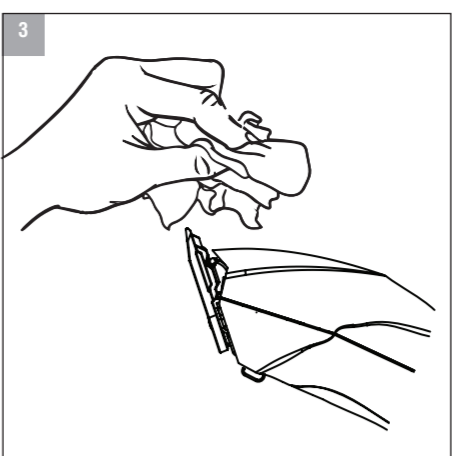

- Para cargarla, conecte el cable al tomacorriente de carga de la cortadora y luego enchufe el transformador a un tomacorriente eléctrico.
- Cuando la batería comience a cargarse, una luz LED verde comenzará a parpadear para indicar que la unidad se está cargando. Cuando la luz LED deje de parpadear y se vuelva verde sólido, la cortadora estará completamente cargada y lista para ser usada.
- Cargar la cortadora completamente tomará aproximadamente 90 minutos. Una carga completa permite aproximadamente 120 minutos de funcionamiento.
- Si la batería está baja, la cortadora puede usarse con el cable. Sin embargo, la batería no comenzará a cargarse hasta que la cortadora esté apagada.
- Esta cortadora está equipada con una función de "carga rápida"; por ejemplo, 10 minutos de carga proporcionan 15 minutos de funcionamiento sin cable.

**RESOLUCIÓN DE PROBLEMAS DE LA BATERÍA**

- Luz LED roja parpadeante:** se ha activado el circuito de protección de sobrecorriente, posiblemente debido al uso de una cuchilla sucia o raspada. La unidad se apagará automáticamente, pero puede volver a encenderse desplazando el interruptor a la posición de apagado y nuevamente a la de encendido. Si el problema persiste, la unidad podría apagarse nuevamente enseguida.
- Luz LED roja sólida:** la temperatura de la batería es muy alta. Esto podría ocurrir si la unidad se utiliza con cargas de corte excesivas en condiciones de temperatura extrema o mientras se carga la unidad en un ambiente con temperaturas extremas. La unidad no podrá encenderse temporalmente hasta que la temperatura de la batería vuelva al nivel normal. No intente cargar la unidad hasta que la luz LED roja sólida se haya apagado. **Si el problema persiste, póngase en contacto con atención al cliente de Wahl al 1-800-PRO-WAHL.**

**LIMPIEZA Y CUIDADOS**

- ¡No sumerja la cortadora en agua!
- Después de cada uso, utilice el cepillo de limpieza para retirar cualquier vello suelto de la carcasa de la cortadora y del cabezal de cuchilla.
- El cabezal de cuchilla debe aceitarse con frecuencia (diariamente) a fin de mantener el buen rendimiento de cortado y, de este modo, garantizar una vida útil prolongada. Solo utilice aceite para cuchillas de cortadoras Wahl. El aceite para cuchillas de cortadoras Wahl ha sido formulado específicamente para cuchillas de cortadoras Wahl. Utilizar cualquier otro lubricante podría dañar las cuchillas y la cortadora, y anularía la garantía de su cortadora.
- Lubrique la cuchilla apropiadamente utilizando el método de lubricación de 5 puntos (Figura 2). Coloque 3 gotas de aceite a lo largo de la parte superior de los dientes de la cuchilla: en la esquina izquierda, la esquina derecha y el medio. Voltee la cortadora hacia un lado y coloque una gota de aceite en la parte plana de la cuchilla superior. Repita del otro lado. Deje que la cortadora funcione durante 30 segundos para que el aceite se distribuya por el cabezal de cuchilla.
- Retire cualquier exceso de aceite. Solo limpie la cortadora con un paño suave, que puede estar ligeramente humedecido. ¡No utilice solventes ni abrasivos! (Figura 3)
- El cabezal de cuchilla debe limpiarse con el rociador de limpieza Cline-Clip para cortadoras Wahl. No utilice ningún otro agente de limpieza. El rociador Cline-Clip para cortadoras Wahl ha sido formulado específicamente para cuchillas de cortadoras Wahl. Utilizar cualquier otro agente de limpieza podría dañar las cuchillas y la cortadora, y anularía la garantía de su cortadora.
- Se debe prestar atención para mantener el cable sin retorcer y sin daños. Al guardar la cortadora, enrolle el cable. Rodear la cortadora con el cable para su guardado puede hacer que este se tense, lo que con el tiempo puede hacer que se aflojen los alambres conductores o haya fallos en el suministro de energía.

**CAMBIO DEL CABEZAL DE CUCHILLA**

- Apague la cortadora con el interruptor de encendido/apagado.
- Identifique el botón de liberación de cuchilla en la parte trasera de la cortadora. Presione el botón de liberación de cuchilla y suavemente retire la cuchilla de la cortadora (Figura 4). Deslice la cuchilla para sacarla del pasador.
- Para colocar una nueva cuchilla en la cortadora, asegúrese de que el pasador de la cuchilla esté en la posición correcta, levantado y no descansando contra la cortadora (Figura 5).
- Si el pasador de la cuchilla no está levantado, necesitará un destornillador plano para empujarlo hacia arriba (Figura 6). Utilice el destornillador plano para levantar el pasador de la cuchilla desde un costado. No intente levantar el pasador de la cuchilla desde la parte superior, dado que existe la posibilidad de que la punta se dañe.
- Inserte la cuchilla sobre el pasador de la cuchilla (Figura 7) deslizando el retenedor de la cuchilla sobre el pasador de la cuchilla. Antes de colocar la cuchilla en su lugar, encienda la cortadora. Es importante que la cortadora esté funcionando, ya que esto garantiza que la cuchilla esté bien ubicada. Utilice la palma de su mano para guiar la cuchilla a la cortadora. Se escuchará un chasquido cuando la cuchilla esté en el lugar correcto.

**GARANTÍA LIMITADA DE 5 (CINCO) AÑOS**

Si su producto Wahl no funciona de forma satisfactoria durante un período de cinco años contados a partir de la fecha original de compra o de recibido como regalo, Wahl lo reparará o reemplazará a su criterio, y se lo devolverá, SIN CARGO. Nuestras garantías no cubren cuchillas, cepillos ni otras partes desgastadas. Póngase en contacto con el centro de servicio y reparación de Wahl Clipper Corporation ubicado en Sterling, IL al 1-800 PRO WAHL para recibir instrucciones por correo prepago.

Los productos fuera de garantía se repararán aplicando nuestros cargos de reparación estándar. Esta garantía carecerá de validez y no se realizará ninguna reparación o reemplazo en virtud de esta si:

- El producto es modificado de algún modo.
- El producto ha sido reparado por otra persona que no pertenece a Wahl Clipper Corporation ni a un centro de servicio autorizado por Wahl Clipper Corporation.
- El producto ha sido utilizado de un modo no razonable.

Esta garantía le otorga derechos legales específicos y también puede tener otros derechos que varían en cada estado. No se otorga ninguna otra garantía expresa ni por escrito. Toda garantía implícita, incluida cualquier garantía de comerciabilidad que pueda surgir del uso o de la compra, se limita al período de cinco años especificado en la presente garantía explícita. Dicha limitación puede estar prohibida en algunos estados y no aplicarse a su caso. No se asume responsabilidad alguna por daños indirectos o consecuentes de cualquier tipo, ni por el uso de accesorios no autorizados. Algunos estados pueden prohibir la exclusión o limitación de daños indirectos o consecuentes, de modo que esta limitación puede no aplicarse a su caso. La garantía es válida únicamente en los Estados Unidos.

Wahl Clipper Corporation 3001 North Locust Street Sterling, Illinois 61081  
Teléfono: 1-800-PRO-WAHL Fax: (815) 625-0091

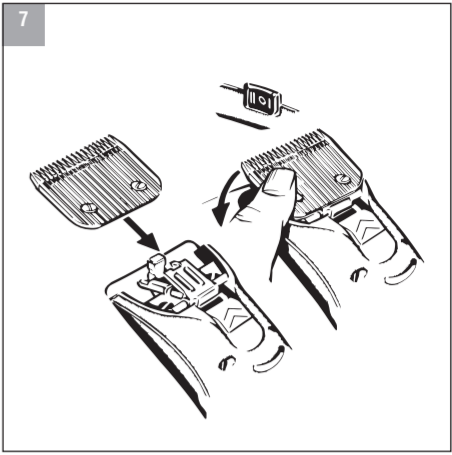
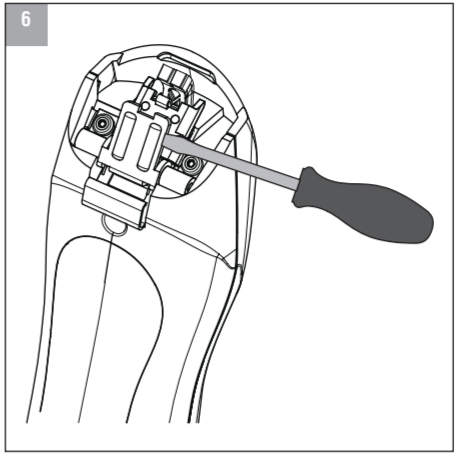
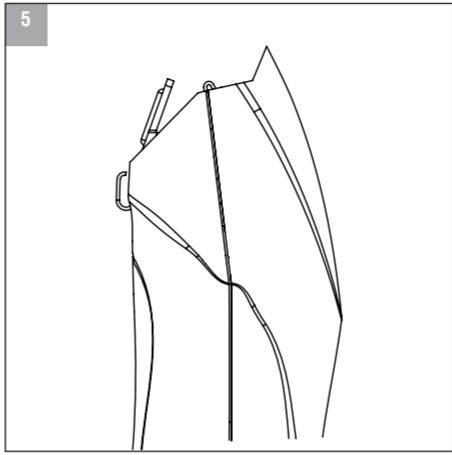
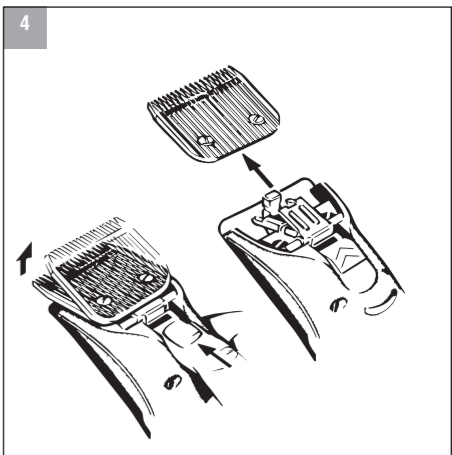
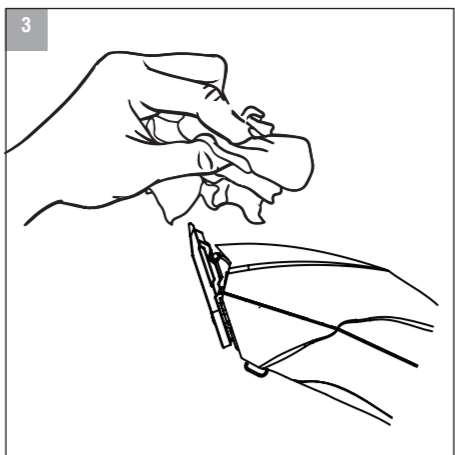
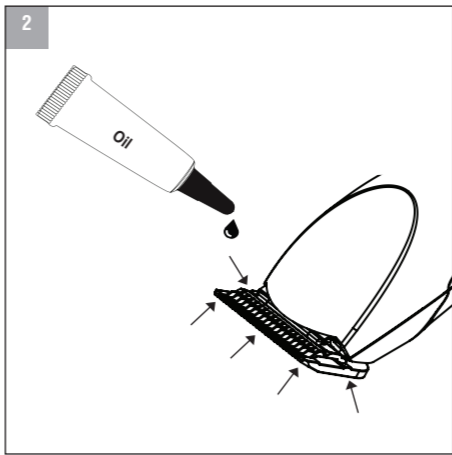
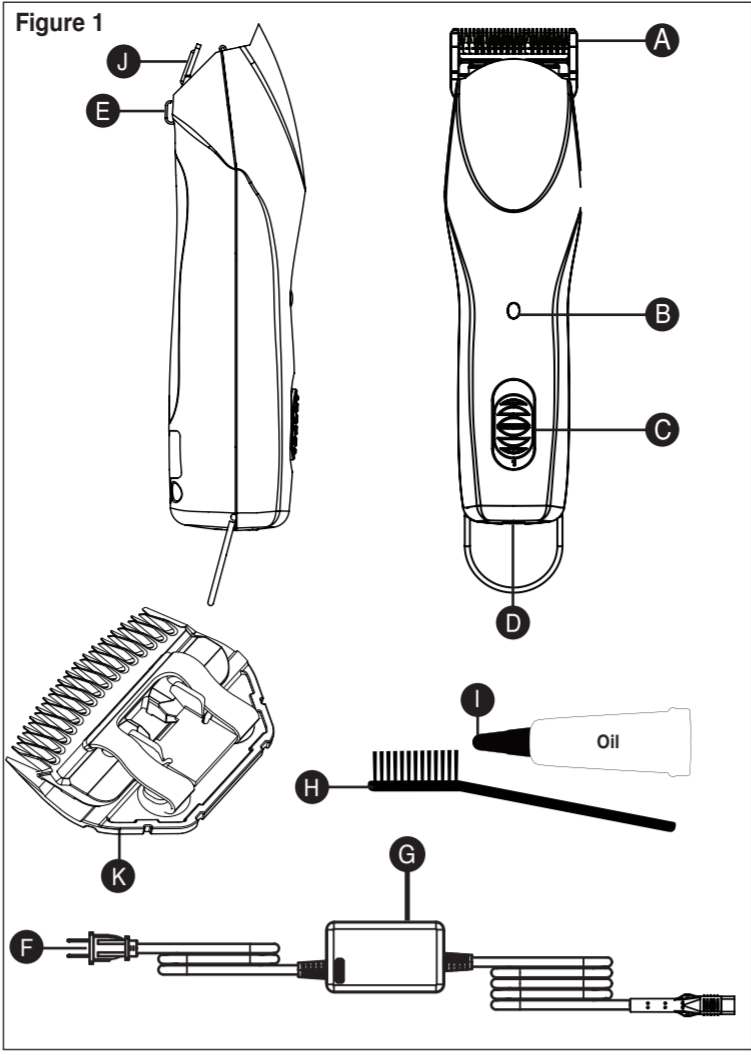

**F FRENCH (FRANÇAIS)**

**CONSIGNES DE SÉCURITÉ IMPORTANTES**

Lorsque vous utilisez un appareil électrique, des précautions de base doivent toujours être suivies, incluant les suivantes : Lire toutes les instructions avant de commencer à utiliser cette tondeuse.

**DANGER :**

- Pour réduire le risque de mort ou de blessure par choc électrique :
  1. Ne touchez pas à un appareil qui est tombé dans l'eau. Débranchez-le immédiatement de la douille de connecteur.
  2. Ne pas utiliser l'appareil pendant que vous prenez un bain ou une douche.
  3. Ne pas placer ou ranger l'appareil où il est susceptible de tomber ou d'être entraîné dans une baignoire ou un évier. Ne pas le placer ou le déposer dans l'eau ou bien dans un autre liquide.
  4. Débranchez toujours le transformateur enfichable de la prise électrique immédiatement après l'utilisation ou bien après avoir chargé la batterie.
  5. Débranchez cet appareil avant de le nettoyer.

**AVERTISSEMENT :**

- Pour réduire les risques de brûlures, de feu, de choc électrique ou de blessures aux personnes :
  1. Ne pas écraser, démonter, chauffer à plus de 100°C (212°F) ou bien incinérer l'appareil en raison des risques de feu, d'explosion ou de brûlures.
  2. Gardez cet appareil au sec
  3. Cet appareil peut être utilisé par des enfants âgés de 14 ans et plus et par les personnes présentant des capacités physiques, sensorielles ou mentales réduites ou bien dénuées d'expérience ou de connaissances si elles ont été informées de la manière d'utiliser l'appareil par une personne responsable de la sécurité et avec la compréhension nécessaire des dangers inhérents à la tâche. Les enfants doivent être sous surveillance afin de s'assurer qu'ils ne jouent pas avec l'appareil. Le nettoyage et l'entretien par l'utilisateur ne doivent pas se faire sans supervision.
  4. L'appareil doit uniquement être utilisé avec l'unité d'alimentation électrique fournie avec l'appareil.
  6. Ne jamais faire fonctionner cet appareil lorsque le cordon ou la prise est endommagée, lorsqu'il ne fonctionne pas correctement, s'il est tombé ou est endommagé ou bien une fois qu'il est tombé dans l'eau. Veuillez retourner l'appareil à un centre de service pour une vérification ou une réparation.
  7. Gardez le cordon loin des surfaces chauffées.
  8. Ne jamais opérer cet appareil avec les ouvertures d'aération bloquées ou bien lorsque celui-ci se trouve sur une surface lisse, comme un lit ou un canapé, lorsqu'il y a une possibilité de bloquer les ouvertures d'aération. Veiller à ce que les ouvertures ne soient jamais obstruées par de la poussière, de la peluche, des cheveux ou d'autres éléments semblables.
  9. Ne jamais déposer ou insérer un objet dans une ouverture.
  10. Ne pas utiliser à l'extérieur ou bien là où des produits aérosols (vaporisateurs) sont utilisés ou bien là où de l'oxygène est administré.
  11. Ne pas utiliser cet appareil avec une lame ou une pièce de fixation qui est endommagée ou cassée, car celles-ci peuvent entraîner des blessures.
  12. Toujours brancher le cordon à l'appareil en premier et ensuite à la prise de courant. Pour débrancher, éteindre toutes les commandes (p. ex. : « 0 ») puis débrancher de la prise de courant.
  13. Pendant l'utilisation, ne pas placer ou laisser l'appareil à proximité d'un animal car il pourrait subir des dommages ou bien être exposé à des intempéries.
  14. Les lames de découpage peuvent chauffer après une utilisation prolongée.

**VEUILLEZ CONSERVER CES INSTRUCTIONS**

CETTE TONDEUSE A ÉTÉ CONÇUE POUR UN USAGE COMMERCIAL SEULEMENT

Utilisez uniquement des tondeuses à cheveux pour couper les cheveux humains. Utilisez uniquement des tondeuses pour animaux pour couper les poils ou la fourrure d'animaux. Cet appareil est conçu à des fins de découpe uniquement.

**Le remplacement, la réparation et le recyclage des batteries au lithium-ion aux ÉTATS-UNIS et au CANADA :**

- Pour le remplacement des batteries (États-Unis uniquement), veuillez les envoyer à :
  - Wahl Annex
  - 3001 North Locust Street
  - P.O. Box 578
  - Sterling, IL 61081
- Ne pas essayer d'enlever la batterie.
- Les batteries au lithium-ion peuvent exploser, prendre feu, et/ou provoquer des brûlures si elles sont démontées, endommagées ou exposées à l'eau ou à des températures élevées.
- Si vous choisissez de ne pas envoyer cet appareil afin que la batterie soit remplacée, la tondeuse entière et intacte doit alors être jetée. N'essayez pas d'enlever la batterie afin de la jeter.
- Les batteries au lithium-ion sont soumises à des dispositions locales en matière d'élimination des déchets. Un grand nombre d'emplacements interdisent l'élimination dans les contenants à déchets ordinaires. Veuillez consulter vos lois et réglementations locales.
- Pour le recyclage, veuillez communiquer avec une agence de recyclage gouvernementale, un service de collecte des ordures, un détaillant ou bien veuillez visiter certaines ressources en ligne comme [www.batteryrecycling.com](http://www.batteryrecycling.com) ou [www.rbrcc.org](http://www.rbrcc.org).

**DESCRIPTION DES PIÈCES (IMAGE 1)**

- A. Ensemble de lame
- B. L'indicateur de charge DEL
- C. Interrupteur de marche/arrêt (« On/off »)
- D. Prise de courant de l'appareil
- E. Bouton de dégagement des lames
- F. Fiche de l'appareil
- G. Transformateur enfichable
- H. Brosse de nettoyage
- I. Huile pour lame
- J. Loquet de la lame
- K. Bande de fixation de la lame

**DIRECTIVES :**

- Chargez complètement la batterie avant de l'utiliser pour la toute première fois.
- Cette tondeuse est munie de deux vitesses de fonctionnement. Allumez la tondeuse en faisant glisser l'interrupteur de marche/arrêt vers le haut. La position « 1 » fonctionne à 3,700 coups par minute (SPM). La position « 2 » fonctionne à 4,500 coups par minute (SPM). Une fois l'utilisation terminée, vous pouvez éteindre la tondeuse en faisant glisser l'interrupteur de marche/arrêt vers le bas à la position « 0 ».

**RECHARGER LA BATTERIE**

• Au cours du fonctionnement sans fil, l'indicateur de charge DEL s'allumera d'une couleur vert solide. Lorsque l'indicateur de charge DEL commence à clignoter, cela signifie que la charge de la batterie est faible et que l'unité

doit être rechargée.

- Lorsque la batterie s'est complètement épuisée, la tondeuse s'éteindra automatiquement. Pour la recharger, vous devez brancher le cordon à la prise de recharge sur la tondeuse puis brancher le transformateur enfichable dans la prise de courant électrique.
- Lorsque la batterie commence à se charger, l'indicateur de charge DEL clignotera d'une couleur verte afin d'indiquer que l'unité est en cours de charge. Lorsque l'indicateur de charge DEL arrête de clignoter et s'allume d'une couleur verte stable, la tondeuse est alors entièrement chargée et prête à être utilisée.
- Le temps de chargement complet prendra approximativement 90 minutes. Une charge complète permet d'obtenir environ 120 minutes de fonctionnement pour la tondeuse.
- En cas de batterie faible, la tondeuse peut être utilisée comme unité sans fil. Toutefois, la batterie ne commencera pas à charger jusqu'à ce que la tondeuse soit éteinte.
- Cette tondeuse est munie d'une fonction de « Charge rapide »; 10 minutes de temps de charge vous fournira environ 15 minutes de temps de fonctionnement.

**DÉPANNAGE DE LA BATTERIE**

- **Indicateur de charge DEL rouge clignotant** : Le circuit de protection contre les surcharges a été activé, probablement en raison de l'utilisation d'une lame sale ou marquée. L'unité s'éteindra automatiquement, mais elle peut être réinitialisée en déplaçant l'interrupteur de marche/arrêt à la position « arrêt » puis de nouveau à la position « marche ». Si le problème n'est pas résolu, l'unité peut s'éteindre à nouveau.
- **Indicateur de charge DEL d'une couleur rouge solide** : La température du bloc de batteries est trop élevée. Ceci pourrait survenir si l'unité doit supporter de lourdes charges de coupe dans des conditions de température extrêmes ou bien pendant que l'unité est en train de se charger dans un environnement comportant des températures élevées. L'unité sera temporairement désactivée jusqu'à la température de la batterie revienne à un niveau normal. Ne pas essayer de recharger l'unité jusqu'à ce que l'indicateur de charge DEL de couleur rouge solide soit éteint.
- **Si le problème persiste toujours, veuillez communiquer avec le Service à la clientèle de Wahl au 1-800-PRO-WAHL.**

**NETTOYAGE ET ENTRETIEN**

- Ne pas submerger la tondeuse dans l'eau!
- Après chaque utilisation, veuillez utiliser une brosse de nettoyage pour enlever les cheveux du compartiment de la tondeuse et de l'ensemble de lame.
- L'ensemble de lame devrait être huilé sur une base régulière (chaque jour) afin d'assurer une bonne performance de coupe et une plus longue durée de vie. **Utilisez uniquement de l'huile à lame pour tondeuse Wahl** (« Wahl Clipper Blade Oil »). L'huile à lame pour tondeuse Wahl a été spécialement formulée pour les lames de tondeuse Wahl. L'utilisation de tout autre lubrifiant pourrait entraîner des dommages à vos lames et à votre tondeuse et annulerait la garantie de votre tondeuse.
- Huilez correctement votre lame à l'aide de la méthode d'huile à 5 points (Image 2). Placez 3 gouttes d'huile le long du haut des dents de la lame au coin supérieur gauche, droit et au centre de la lame. Tournez la tondeuse sur le côté et placez une goutte d'huile sur le talon de la lame supérieure. Faites de même pour l'autre côté. Laissez la tondeuse fonctionner pendant environ 30 secondes afin de permettre à l'huile de s'incruster à l'intérieur de l'ensemble de lame.
- Essuyez tout excédant d'huile. Nettoyez uniquement la tondeuse avec un chiffon doux, qui peut être légèrement humecté. Ne pas utiliser de solvants ou d'abrasifs! (Image 3).
- L'ensemble de lame peut être nettoyé avec un vaporisateur hygiénique « Wahl Clipper CliniClip ». Ne pas utiliser d'autre agent de nettoyage. Le vaporisateur hygiénique « Wahl Clipper CliniClip » a été spécialement conçu pour les lames de tondeuse Wahl. L'utilisation de tout autre agent de nettoyage pourrait entraîner des dommages à vos lames et à votre tondeuse et annulerait la garantie de votre tondeuse.
- Un entretien insuffisant de l'ensemble de lame peut réduire de manière considérable le temps de fonctionnement de la tondeuse.
- Des mesures doivent être prises pour ne pas tordre ou endommager le cordon. Lorsque vous rangez la tondeuse, enroulez le cordon. Le fait d'enrouler le cordon autour de la tondeuse lorsque vous la rangez peut causer des contraintes excessives sur celle-ci qui, au fil du temps, peuvent entraîner l'assouplissement des fils et/ou des pénuries d'électricité.

**CHANGER L'ENSEMBLE DE LAME**

- Éteindre la tondeuse à l'aide de l'interrupteur de marche/arrêt.
- Repérez le bouton de dégagement de la lame à l'arrière de la tondeuse. Appuyez sur le bouton de dégagement de lame et faites glisser la lame en toute douceur hors de la tondeuse. (Image 4). Faites glisser la lame hors du loquet de la lame
- Pour installer une nouvelle lame sur la tondeuse, veillez à ce que le loquet de la lame soit à la verticale, dans la bonne position et non pas à plat contre la tondeuse. (Image 5).
- Si le loquet de la lame n'est pas droit, vous devrez utiliser un tournevis à tête plate pour le forcer vers le haut. (Image 6). Utilisez un tournevis à tête plate pour forcer l'ouverture du loquet de la lame à partir du côté. Ne pas essayer de forcer l'ouverture du loquet de la lame à partir du haut car vous pourriez endommager la pointe d'entraînement.
- Insérez la lame sur le loquet de lame (Image 7) en faisant glisser la bande de fixation de la lame par dessus le loquet de la lame. Avant d'encliqueter la lame en place, allumez à nouveau la tondeuse. Il est important que la tondeuse fonctionne car son fonctionnement garantira le bon placement de la lame. Utilisez la paume de votre main pour guider la lame sur la tondeuse. Vous entendrez un « clic » audible lorsque la lame s'enclenche en place.

**GARANTIE DE 5 (CINQ) ANS LIMITÉE**

Si votre produit Wahl ne fonctionne pas de manière satisfaisante dans les cinq ans suivant la date d'achat originale ou de réception en cas de cadeau, Wahl réparera ou remplacera le produit SANS AUCUN FRAIS. Notre garantie ne couvre pas les lames, les brosses ou toutes les autres pièces d'usure. Veuillez communiquer avec le Centre de service et de réparation de Wahl Clipper Corporation situé à Sterling dans l'Illinois au 1-800-PRO WAHL afin de recevoir des instructions d'affranchissement pré-payé. Les produits qui ne sont plus sous la garantie seront remplacés selon nos frais de réparation standard. Cette garantie est annulée et aucune réparation ou aucun remplacement ne sera effectué en vertu de cette garantie ou autre si :

1. Le produit a été modifié d'une façon ou d'une autre.
2. Le produit est réparé par une personne autre que la Wahl Clipper Corporation ou par un Centre de service Wahl Clipper Corporation non autorisé.
3. Le produit a fait l'objet d'une utilisation irraisonnable.

La présente garantie vous confère des droits juridiques spécifiques et vous pouvez bénéficier d'autres droits qui varient selon les juridictions. Aucune autre garantie expresse n'est accordée. Toute garantie implicite, incluant la garantie de qualité marchande qui pourrait survenir en raison d'un achat ou d'une utilisation est limitée à une période de cinq ans en vertu de la présente garantie explicite. Certains États/provinces n'autorisent pas ces

limitations et elles pourraient donc ne pas s'appliquer à vous. Aucune responsabilité n'est détenue en cas de dommages indirects ou bien pour l'utilisation de pièces jointes non autorisées. Certains États/provinces interdisent l'exclusion ou la limitation des dommages accessoires ou indirects, alors la limite ou l'exclusion qui précède peut ne pas s'appliquer pour vous. La garantie est uniquement valide aux États-Unis.

Wahl Clipper Corporation 3001 North Locust Street Sterling, Illinois 61081  
Téléphone : 1-800-PRO-WAHL Télécopieur : (815) 625-0091